

Serie 418/408

Valvola di ritegno a palla, flangiata

Sistema B

Technical Data Sheet



L'otturatore della valvola di ritegno a palla flangiata 418/408 è composto da una sfera auto-pulente che viene sollevata dal fluido e guidata fino al suo alloggiamento laterale, nel quale scompare completamente. Questo sistema assicura un passaggio integrale a prova di ostruzioni, anche in caso di fluidi carichi.

- Funzionamento con flusso verticale ascendente e orizzontale (posizione della sfera al di sopra dell'asse del tubo)
- Perdite di carico minime
- Funzionamento silenzioso e costruzione robusta
- Materiali resistenti alle incrostazioni
- Tenuta stagna assicurata dal rivestimento in gomma della sfera



418/408

Valvola di ritegno a palla, flangiata – Sistema B

Codice	DN		PN	PFA (bar)	PS (bar)				Cat.	Peso kg
	"	mm			L1	L2	G1	G2		
149B3140	2	50	10/16	10	10	10	10	10	I	5,5
149B3141	2 1/2	65	10/16	10	10	10	10	10	I	9,1
149B3142	3	80	10/16	10	10	10	10	10	I	13,3
149B3143	4	100	10/16	10	10	10	10	10	I	20,9
149B3144	5	125	10/16	10	10	10	0,5	10	I	27,5
149B3145	6	150	10/16	10	10	10	0,5	10	I	35,7
149B3146	8	200	10	10	10	10	0,5	10	I	63,7
149B2907	10	250*	10	10	10	10	0,5	10	I	128,9
149B2908	12	300*	10	10	10	10	0,5	10	I	220,1
149B2909	14	350*	10	10	10	10	0,5	10	I	345,6

* Tipo 408

Disponibili opzioni per : Rivestimento spessore 250 µm e foratura di flange specifiche, differente peso della sfera da DN 80 a DN 350, viteria in inox A4, altri materiali, ecc. rivolgersi all'azienda.

Importante:

i valori di temperatura e pressione indicati per le diverse categorie di fluidi (L1/L2/G1/G2) non costituiscono garanzia d'uso. Pertanto è necessario convalidare l'utilizzo del prodotto in determinate condizioni d'esercizio con l'assistenza del nostro ufficio tecnico.

Richiedere il manuale d'istruzioni ai nostri uffici commerciali.

Caratteristiche tecniche

Temperatura d'esercizio	da -10 °C a 80 °C
Pressione d'esercizio ammissibile (PFA) in acqua	V. tabella precedente
Pressione massima ammissibile (PS) altri fluidi	V. tabella precedente
Attacco	Flange forate PN (v. tabella)
Fluidi ammessi	Liquidi densi, liquidi viscosi, liquidi carichi, gas inerti, acque reflue

Caratteristiche costruttive

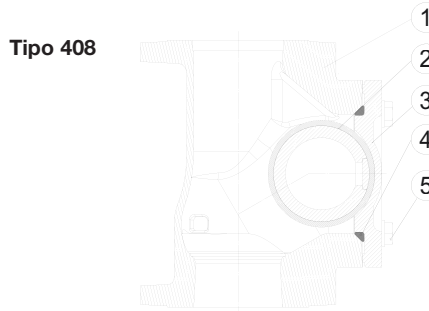
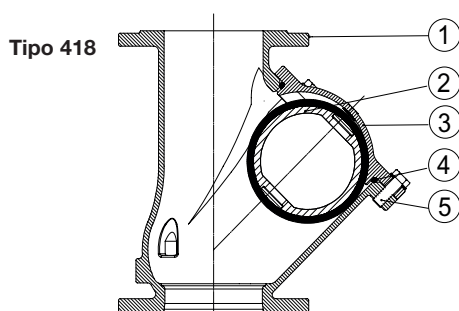

N°	Descrizione	Materiali	EURO	ANSI
1	Corpo	Ghisa riv. epoxy	EN 1563, EN-GJS-400-15	ASTM A 536 60-40-18
2	Sfera	DN 50-100	Alluminio riv. NBR	
		DN 125-350	Ghisa riv. NBR	
3	Cappello	Ghisa riv. epoxy	EN 1563, EN-GJS-400-15	ASTM A 536 60-40-18
4	Guarnizione	NBR		
5	Viti e rondelle	Acciaio inox A2	EN 10088-3 X5Cr-Ni18-10	NF EN 150 3506

In opzione: l'elenco dei componenti può essere sostituito da componenti equivalenti o di categoria superiore.

Approvazioni



Standard / Norme:

Conformità alla direttiva CE 2014/68/UE
 Conformità al regolamento CE 305/2011/UE norma EN 12050-4

Foratura flange a norma EN 558-1
 Lunghezza a norma EN 558 Serie 48 (tranne DN 350: tipo 408)
 Corpo in ghisa sferoidale EN-GJS 400-15
 Tenuta stagna: categoria A della norma ISO 5208

Prove:

Prove idrauliche a norma EN 12050-4

Applicazione

Progettata secondo i criteri della norma EN 12050-4, la valvola di ritegno a sfera flangiata 418/408 assicura una protezione ottimale delle pompe delle stazioni di sollevamento impedendo l'inversione del flusso delle acque reflue e dei fluidi carichi o viscosi. È adatta anche alle applicazioni di risanamento.

Installazione

Installazione:

Prima della messa in servizio verificare che:

- Le condizioni d'esercizio siano compatibili con i dati indicati sulla targhetta di identificazione, nel presente manuale d'istruzioni e nella documentazione fornita dal costruttore;
- la valvola funzioni correttamente, effettuando alcuni cicli di apertura/chiusura dell'otturatore;
- la valvola sia completamente priva di impurità all'interno.

Sui nuovi impianti o dopo la manutenzione, risciacquare il circuito per eliminare i corpi solidi che potrebbero danneggiare i componenti interni della valvola.

Messa in servizio:

La pressurizzazione del circuito deve essere progressiva per evitare di provocare eventuali danni ai componenti interni della valvola.

Verificare che, all'arresto del flusso, la valvola mantenga correttamente la pressione e che non si producano colpi d'ariete che potrebbero deteriorare la valvola e l'impianto. In caso di colpi d'ariete, predisporre un apposito sistema per contrastarli.

- In caso di arresto prolungato, un'alterazione dello stato del fluido potrebbe provocare danni durante la rimessa in servizio dell'impianto (incrostazioni, ecc.). Stabilire una procedura adeguata e, all'occorrenza, provvedere alla pulizia del circuito.

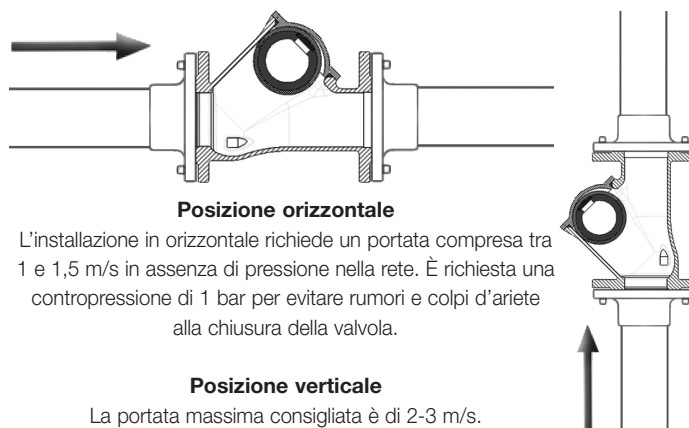

Manutenzione

• Smontaggio:

1. Svitare l'assieme delle viti di bloccaggio (N. 5).
2. Rimuovere il cappello (N. 2).
3. Rimuovere l'O-ring (N. 4).
4. Inclinare il corpo (N. 1) per rimuovere la sfera (N. 3).

• Rimontaggio:

Prima di rimontare la valvola, verificare le condizioni della guarnizione. Se necessario, pulirla e lubrificarla con un prodotto idoneo.

1. Inserire la sfera (N. 3) nel corpo (N. 1).
2. Appoggiare l'O-ring (N. 4) sul cappello (N. 2).
3. Posizionare il cappello (N. 2) sul corpo (N. 1).
4. Avvitare l'assieme delle viti (N. 5) fino al contatto, quindi:
 - a. Serrare a una coppia di 35 Nm per le FIG. 418 fino a DN 100 incluso.
 - b. Serrare tutti gli altri modelli con un utensile idoneo.

Tipo 418

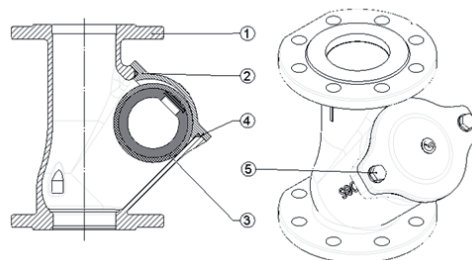

Tipo 408

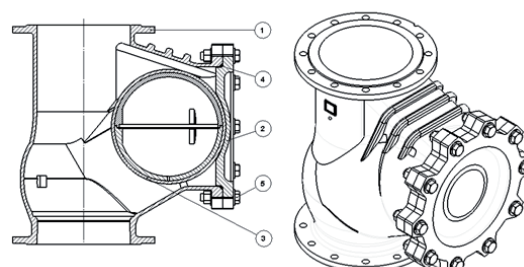

Nomogramma - perdite di carico

Modalità di funzionamento:

- Curva continua: valvola completamente aperta

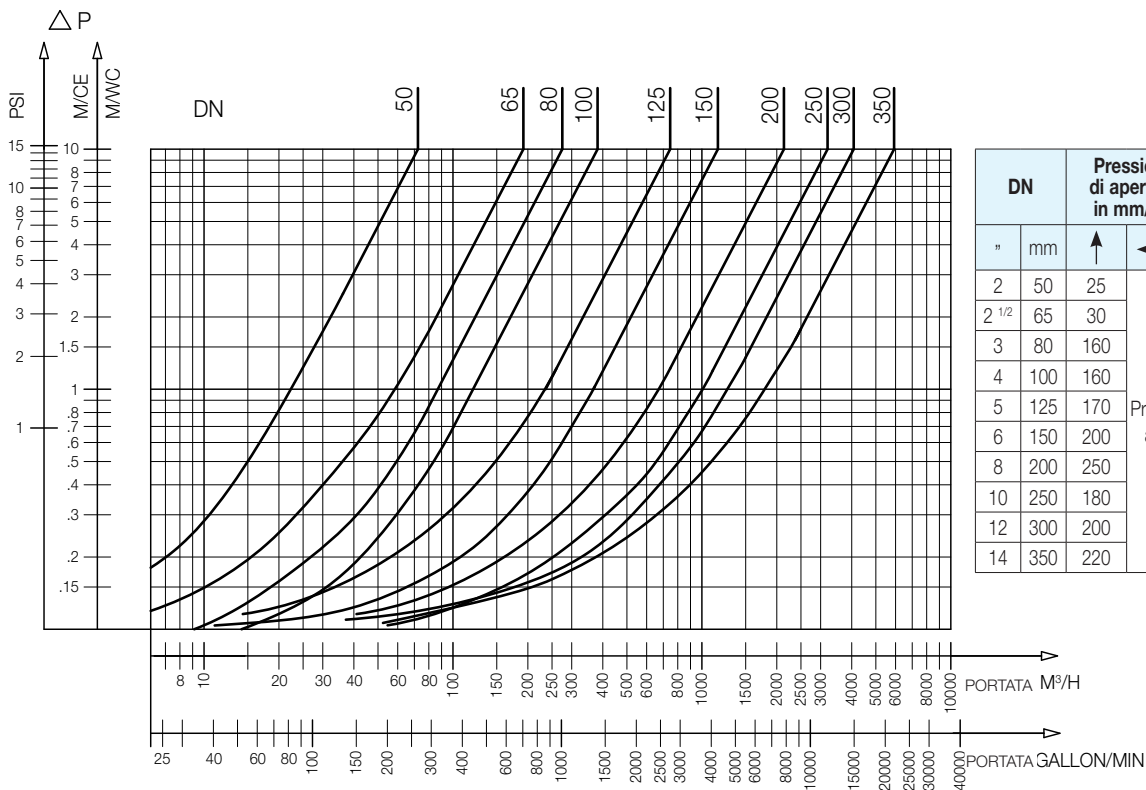

Dimensioni d'ingombro

DN A		B	C	D
"	mm	mm	mm	mm
2	50	200	165	173
2 1/2	65	240	185	214
3	80	260	200	252
4	100	300	220	289
5	125	350	250	368
6	150	400	285	424
8	200	500	340	509
10**	250	600	400	582
12**	300	700	455	721
14**	350	875	505	820

** Tipo 408

Distanza tra le flange a norma EN 558-1 Serie 48, tranne DN 350

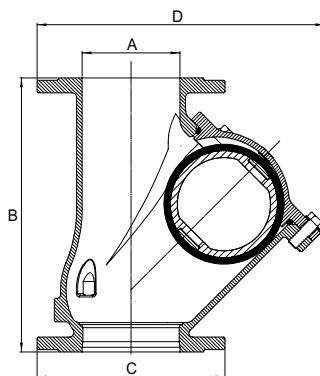

Tipo 418

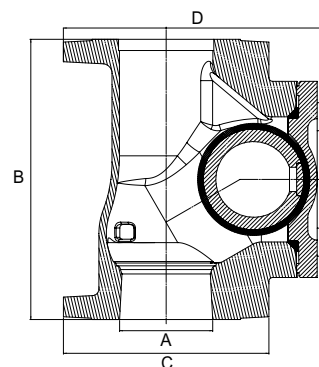

Tipo 408

Le descrizioni e le fotografie contenute nel presente documento si intendono fornite a semplice titolo informativo e non impegnativo. Watts Industries si riserva il diritto di apportare, senza alcun preavviso, qualsiasi modifica tecnica ed estetica ai propri prodotti. Attenzione: tutte le condizioni di vendita e i contratti sono espressamente subordinati all'accettazione da parte dell'acquirente dei termini e delle condizioni Watts pubblicate sul sito www.wattswater.it. Sin d'ora Watts si oppone a qualsiasi condizione diversa o integrativa rispetto ai propri termini, contenuta in qualsivoglia comunicazione da parte dell'acquirente nonché espressamente firmata da un rappresentante WATTS.



A WATTS Brand

Watts Industries Italia S.r.l.

Via Brenno, 21 • 20853 Biassono (MB) • Italia

Tel. +39 039 4986.1 • Fax +39 039 4986.222

infowattsitaila@wattswater.com • www.watts.com