

402 V

Clapet de non retour à guidage axial
Système 02

Fiche Technique



Description

Un clapet de non-retour est compatible avec de très nombreux fluides et s'adapte à des installations très variées présentant à chaque fois des contraintes mécaniques, hydrauliques, physiques ou chimiques différentes. Le système 02 présente le meilleur compromis entre rendement hydraulique, robustesse, étanchéité pour une utilisation avec tous types de fluides (sous réserve de validation par notre service préconisation). Nos clapets répondent aux exigences de la Directive des Equipements Sous Pression 2014/68 UE. Cette gamme s'étend de 40 à 300 mm. De par sa technologie, il peut être installé dans toutes les positions. Compact, non générateur de coup de bélier, il satisfait un grand nombre d'applications.

- Résistance à la corrosion du produit permise par un **revêtement époxy intérieur et extérieur**
- **Profil hydraulique** procurant de faibles pertes de charges
- Excellente étanchéité assurée par un **joint plat FKM**
- Meilleure translation de l'obturateur dans son logement favorisé par la mise en place d'une **bague bronze** limitant ainsi l'usure prématurée
- **Ressort inox** de rappel permettant un fonctionnement toutes positions
- **Passage de câble** pour pompe immergée



402 V

Clapet de non retour à guidage axial - Système 02

DN en mm	PN	PS en bar				Cat.	Réf.	Poids Kg
		L1	L2	G1	G2			
40	10/16	16	16	16	16	I	149B2281V	4,2
50	10/16	16	16	16	16	I	149B2346	5,8
65	10/16	16	16	15	16	I	149B2347	8,1
80	10/16	16	16	12	16	I	149B2348	10,2
100	10/16	16	16	10	16	I	149B2349	14,5
125	10/16	16	16	0,5	16	I	149B2226V	24
150	10/16	13	16	0,5	16	I	149B2227V	32
200	10	10	10	0,5	10	I	149B2229V	53
250	10	10	10	0,5	10	I	149B2230V	94
300	10	10	10	0,5	10	I	149B2231V	94

Important :

Les indications de température et de pression données pour les différentes catégories de fluides (L1/L2/G1/G2) ne constituent en aucun cas une garantie d'utilisation. Il est donc indispensable de valider l'utilisation des produits en fonction des conditions de service auprès de notre service préconisation.

De plus, les notices d'instructions de service sont disponibles sur notre site Internet www.socla.com ou sur simple demande auprès de notre service commercial.

Caractéristiques techniques

Température d'utilisation	-10 °C à 100 °C
Pression de service maxi admissible (PS)	Voir tableau ci-dessus
Raccordement	Brides percées PN (voir tableau ci-dessus)
Fluides admis	Hydrocarbures, liquides non chargés, gaz

Nomenclature et matériaux

N°	Désignation	Matériaux	EURO	ANSI
1	Corps	Fonte/Epoxy	EN 1561 EN-GJL-250	ASTM A 48 35 B
2	Bague	Bronze	EN 1982 CuSn5Zn5Pb2-C GS	
3	Guide	DN 50	Bronze	EN 1982 CuSn5Zn5Pb2-C GS
		Autres DN	Fonte/Epoxy	EN 1561 EN-GJL-250
4	Ressort	Inox	EN 10270-3 X10CrNi18-8	AISI 302
5	Joint	FKM		
6	Obturateur	DN 40	Laiton	EN 12164 CuZn40Pb2 R360 mini
		DN 50-65	Bronze	EN 1982 CuSn5Zn5Pb2-C GS
		Autres DN	Fonte/Epoxy	EN 1561 EN-GJL-250
7	Axe	DN 40	Laiton	EN 12164 CuZn40Pb2 R360 mini
		Autres DN	Bronze	EN 1982 CuSn5Zn5Pb2-C GS

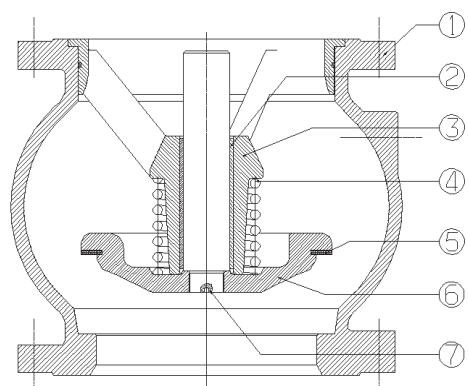

Agréments



Normes / Réglementation :

Conformité CE directive 2014/68/UE
Perçage brides suivant EN1092-2

Application

Hydrocarbures, liquides non chargés, gaz

Installation

Installation :

Avant la mise en service, vérifier que :

- les conditions de service sont compatibles avec les données présentes sur la plaque signalétique, la notice d'instruction et les données du constructeur,
- le clapet fonctionne convenablement en effectuant quelques ouvertures/fermetures de l'obturateur,
- le clapet est exempt de toutes pollutions à l'intérieur.

Sur une installation neuve ou après une maintenance, le circuit devra être rincé afin d'évacuer les corps solides qui risqueraient d'endommager les parties internes du clapet.

Mise en service :

La mise en pression du circuit doit être progressive pour éviter d'endommager éventuellement les pièces internes du clapet. Vérifier qu'à l'arrêt du débit, le clapet retient bien la pression et qu'il ne se produit pas de coup de bélier qui pourrait détériorer le clapet et l'installation. Si le coup de bélier est présent, il est nécessaire de prévoir un système anti-bélier.

Durant un arrêt prolongé, un changement d'état du fluide peut provoquer des dommages lors de la remise en route de l'installation (solidification, ...). Mettre en place une procédure adéquate et au besoin prévoir un nettoyage du circuit.

Maintenance

• Démontage :

1. Retirer l'ensemble guide (N°2)
2. Retirer le joint torique (N°5) de sa gorge
3. Retirer le ressort (N°4)
4. Retirer l'ensemble obturateur (N°3)

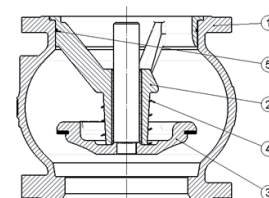

• Remontage :

Avant remontage du clapet, s'assurer de l'état du joint.

Si besoin le nettoyer et le graisser en utilisant un produit approprié.

1. Placer l'ensemble obturateur (N°3) dans la cuve (N°1)
2. Mettre en place le ressort (N°4)
3. Mettre le joint torique (N°5) dans sa gorge
4. Mettre en place l'ensemble guide (N°2). Cette opération peut nécessiter l'utilisation d'une presse

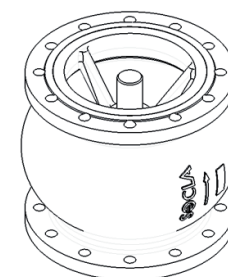

Une fois le remontage effectué, éprouver l'appareil afin de vérifier son étanchéité.

Caractéristiques de fonctionnement

Mode de fonctionnement :

- Courbe continue : Clapet totalement ouvert
- Courbe pointillée : Phase d'ouverture du clapet

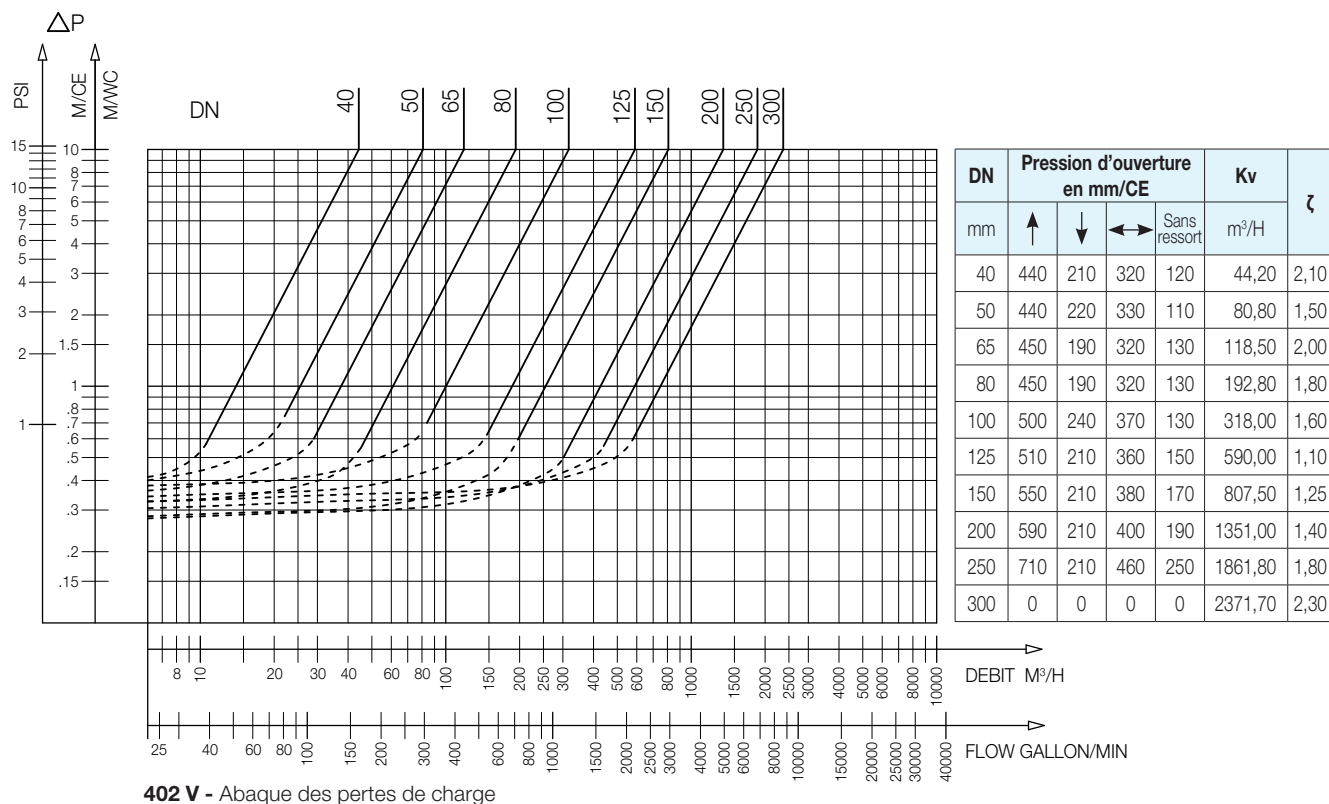

402 V - Abaque des pertes de charge

Encombrements

A	B	C	D
mm	mm	mm	mm
40	85	80	150
50	100	97	165
65	120	125	185
80	140	150	200
100	170	187	220
125	200	220	250
150	230	250	285
200	289	340	340
250	354	420	405
300	396	490	460

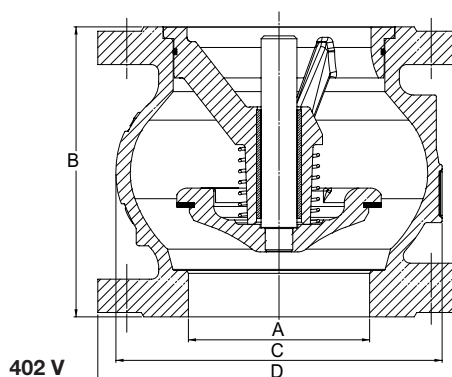

402 V

Les descriptions, photographies et illustrations contenues dans cette fiche technique sont fournies seulement à titre informatif et ne sont pas contractuelles. Socla se réserve le droit d'apporter toute modification technique ou esthétique à ses produits sans aucun avertissement préalable. Garantie : toutes les ventes ou contrats de vente sont expressément conditionnés à l'acceptation par l'acheteur des conditions générales de vente Socla figurant sur notre site internet. Socla s'oppose ainsi à toute autre modalité, différente ou additionnelle des modalités Socla, quel que soit le support de communication de l'acheteur dans laquelle elle est contenue ainsi que sa forme, à moins d'un accord écrit spécifique signé par un dirigeant de Socla.



A WATTS Brand

Socla sas

365 rue du Lieutenant Putier • 71530 Virey-Le-Grand • France
Tél. +33 03 85 97 42 00 • Fax +33 03 85 97 42 42
contact@wattswater.com • www.socla.com
ISO 9001 version 2015 / ISO 18001